

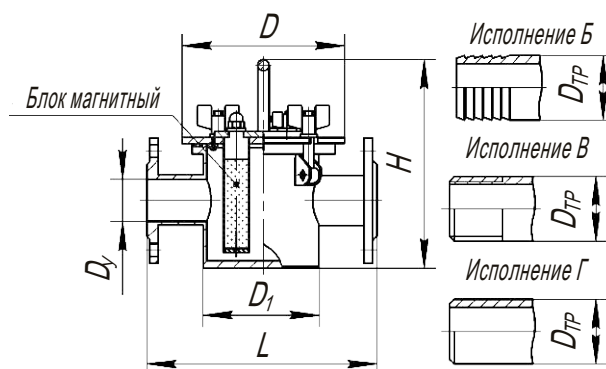

Сепараторы магнитные стержневые трубные СТМ



Предназначены для очистки жидких продуктов от ферромагнитных примесей.

Устанавливаются на трубопроводах подачи продукта.

Применяются в пищевой промышленности для очистки шоколадной глазури, сиропов, патоки и др.

| Обозначение | Условный проход, D_y , мм | К-во магнитных блоков, шт. | Размеры, мм | | | | | Рабочее давление, МПа, не более | Рабочая температура, °С, не более | Масса, кг, не более | | | | | |
|-------------|-----------------------------|----------------------------|-------------|-----|-----|-------|----------|---------------------------------|-----------------------------------|---------------------|-----|-----|-----|-----|-----|
| | | | L | D | H | D_1 | $D_{тр}$ | | | | | | | | |
| СТМ-М-25 | 25 | 3 | 240 | 156 | 165 | 107 | 34 | 0,8 | 150 | 6,3 | | | | | |
| СТМ-25 | | | | | | | | | | 5,7 | | | | | |
| СТМ-М-32 | 32 | | 260 | | | | | | | 42 | 48 | 57 | 7,2 | | |
| СТМ-32 | | | | | | | | | | | | | | 6,7 | |
| СТМ-М-40 | 40 | | 280 | | | | | | | 76 | 89 | 108 | 8,2 | | |
| СТМ-40 | | | | | | | | | | | | | | 7,6 | |
| СТМ-М-50 | 50 | | 5 | | | | | | | 320 | 186 | 230 | 158 | 76 | 9,2 |
| СТМ-50 | | | | | | | | | | | | | | | |
| СТМ-М-65 | 65 | | 7 | | | | | | | 350 | 190 | 240 | 170 | 89 | 14 |
| СТМ-65 | | | | | | | | | | | | | | | |
| СТМ-80 | 80 | 9 | 360 | 200 | 260 | 178 | 108 | 18 | | | | | | | |
| СТМ-100 | 100 | | | | | | | | 22 | | | | | | |
| СТМ-125 | 125 | | | | | | | | 32 | | | | | | |
| СТМ-150 | 150 | 450 | 370 | 340 | 270 | 160 | 32 | | | | | | | | |

1. Магнитная индукция на поверхности магнитных блоков не менее 0,5 Тл, в соответствии с техническим заданием.

2. Очистка сепаратора: ручная - тип СТМ; механическая - СТМ-М.

3. Возможно изготовление сепараторов с учетом необходимых требований заказчика.

НАШИ КОНТАКТЫ:

33024, Украина, г. Ровно, ул. Млыновская, 32
 тел. +38 0362 63 08 77, +38 067 363 82 33
 тел./факс +38 0362 64 05 15
 e-mail: separator@prodecolog.com.ua
 www.prodecolog.com.ua

